

Исследования в области динамики прокатного оборудования

Анализ работы основного технологического оборудования сортовых, обжимных, листопрокатных станов. Математическое моделирование динамических процессов в прокатном оборудовании. Разработка методов диагностирования технического состояния линии привода прокатных клеток на основе измерений параметров вибрации оборудования. Разработка технических решений, направленных на уменьшение паразитных динамических нагрузок в прокатном оборудовании. Разработка способов уменьшения продольной разнотолщинности горячекатанных полос.

Схема опытно-исследовательской (переносной, разработки ИЧМ) системы измерений, регистрации, представления, обработки, анализа информации и диагностирования состояния оборудования

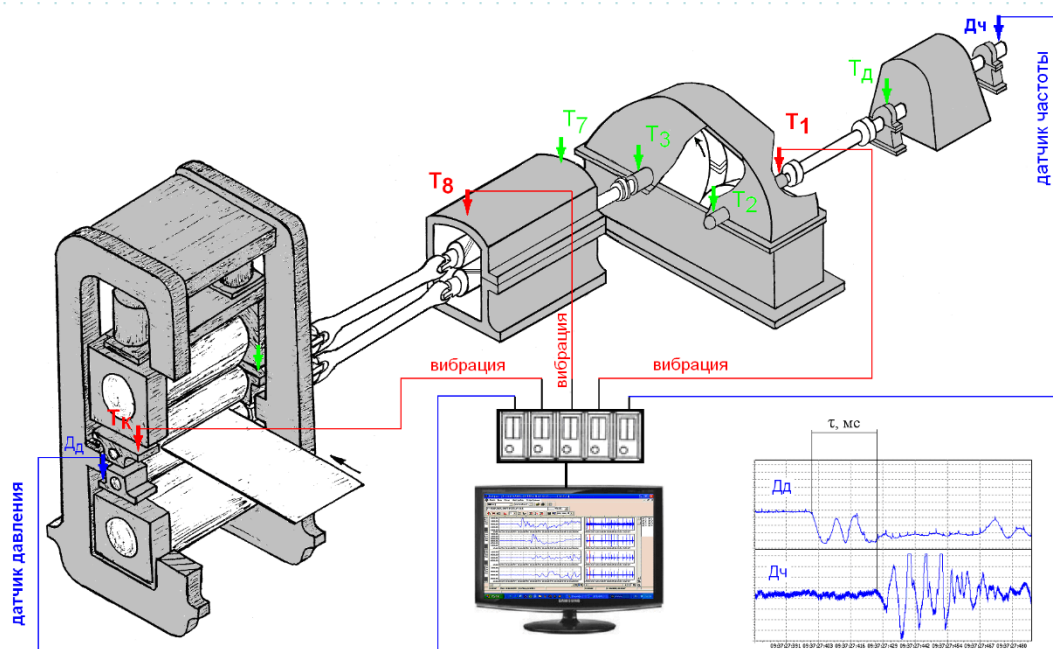

Совместная запись момента сил упругости и вибрации в трех точках (при прокатке нескольких полос)

